

2КТП/ПК-ВК 100...250-6(10)/0,4 В0

Перв. примен.

Справ. №

Подп. и дата

Инв. № дубл.

Взам. инв. №

Подп. и дата

Инв. № подл.

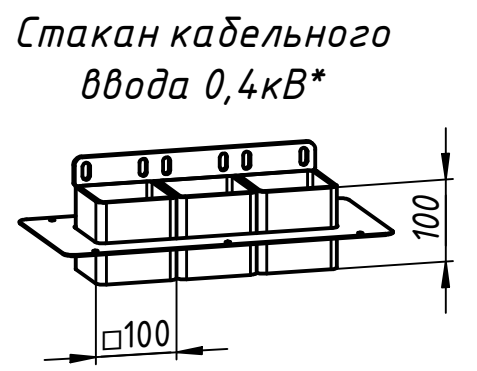
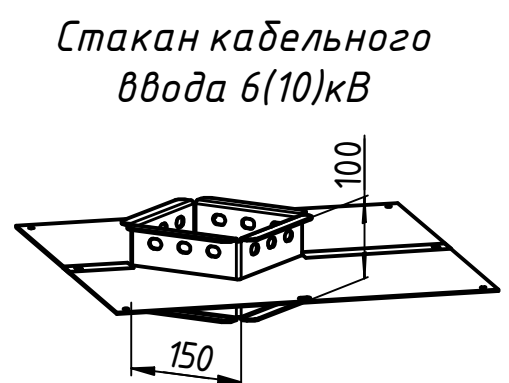
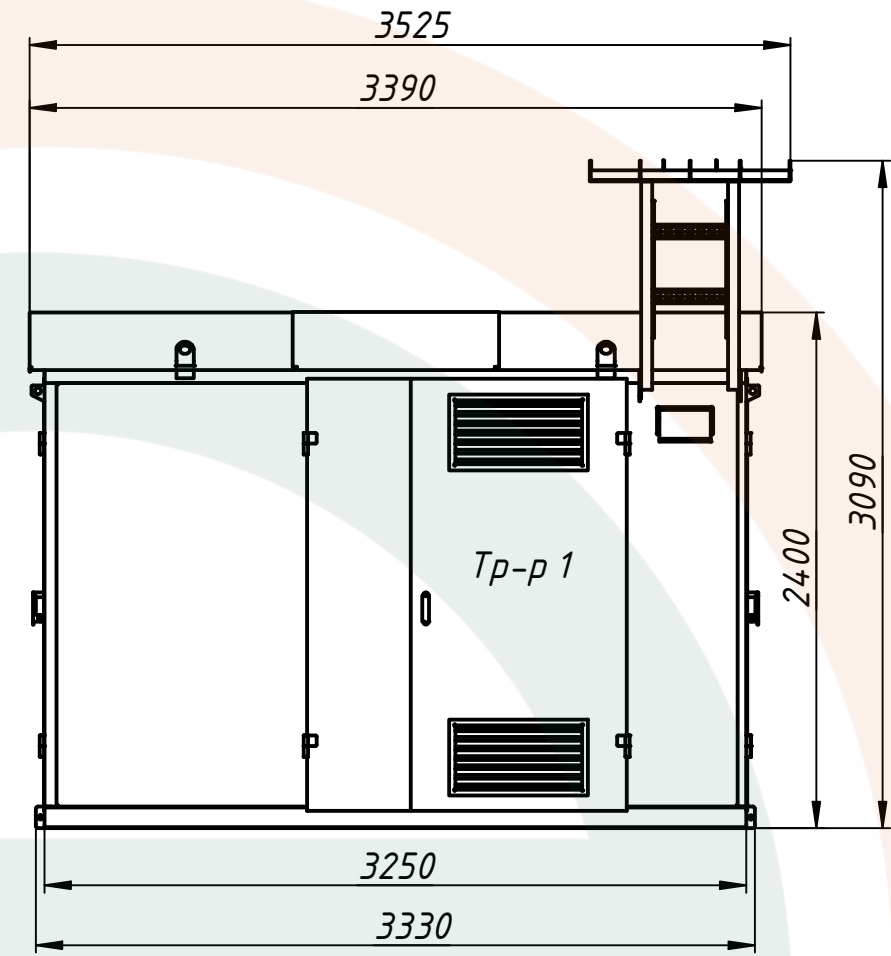
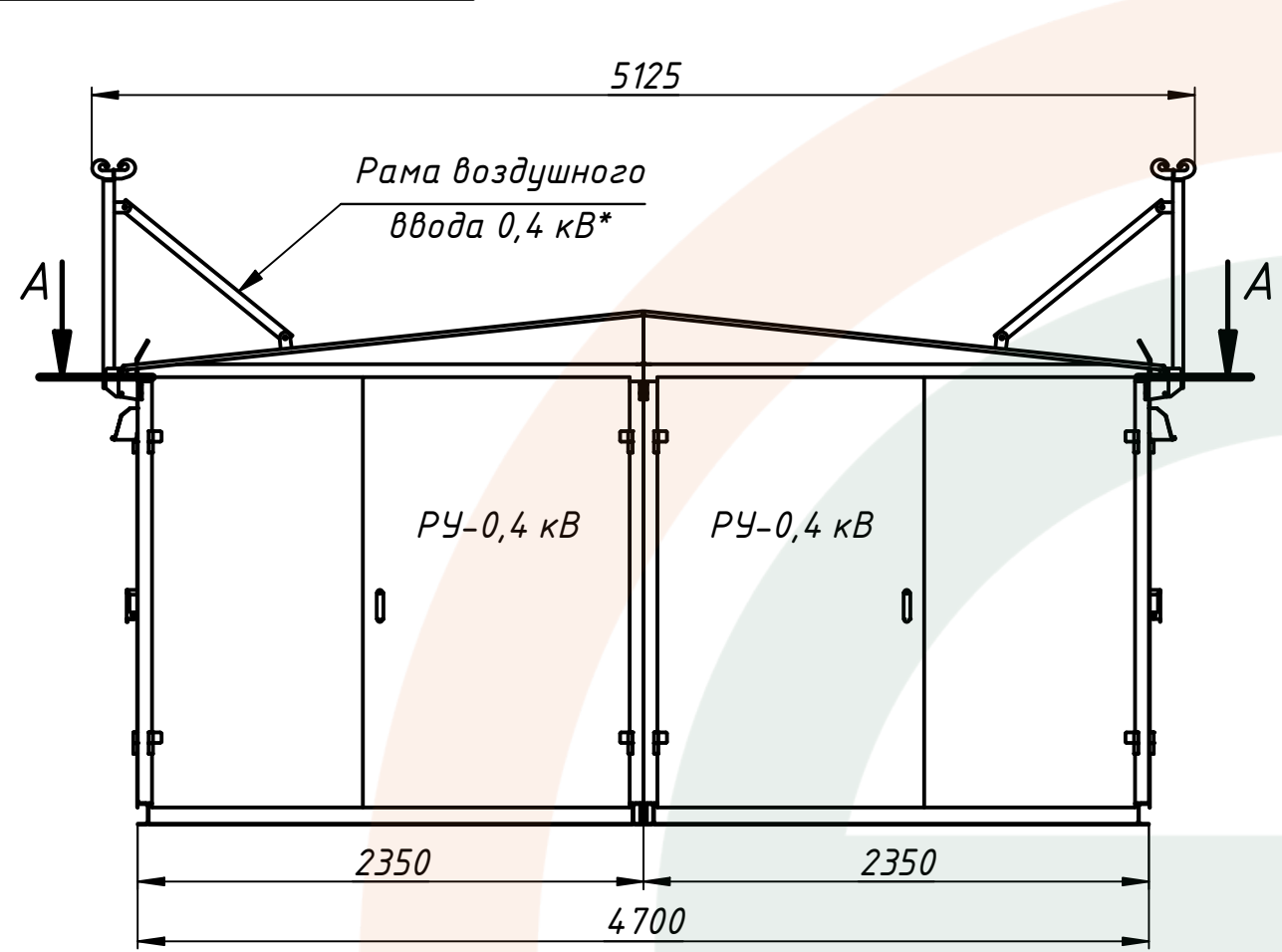

A-A (1:35)

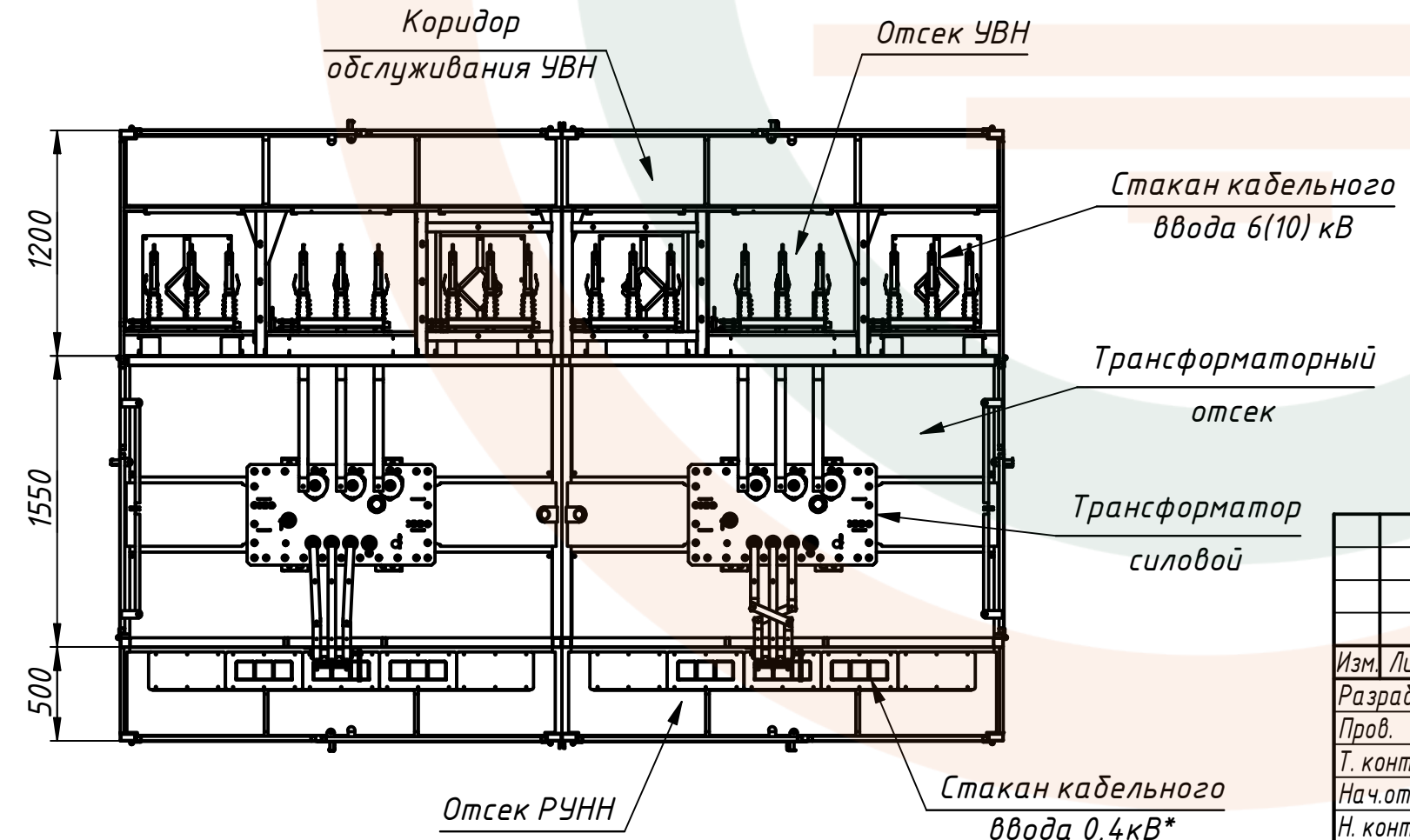

- Здание состоит из двух секций. Секции стыкуются между собой болтовыми соединениями на месте монтажа.
- Масса, кг: секции без трансформатора - 1370 кг; общая без трансформатора - 2740 кг.
- * Для КТП с воздушными отходящими линиями 0,4кВ стаканы кабельного ввода в комплект поставки не входят. Для КТП с кабельными отходящими линиями 0,4кВ рама воздушного ввода в комплект поставки не входит.

				2КТП/ПК-ВК 100...250-6(10)/0,4 В0				
Изм.	Лист	№ докум.	Подп.	Дата	Комплектная трансформаторная подстанция	Лит.	Масса	Масштаб
Разраб.	Петров			27.05.2020			см. ТТ п. 2	1:35
Пров.	Шаданов					Лист	Листов	1
Т. контр.								
Нач.отд.					Общий вид			
Н. контр.					Приложение А			
Утв.					Копировал			
						Формат А3		

