

2КТП/ПК-ВК 400-6(10)/0,4 ВО

Перв. примен.

Справ. №

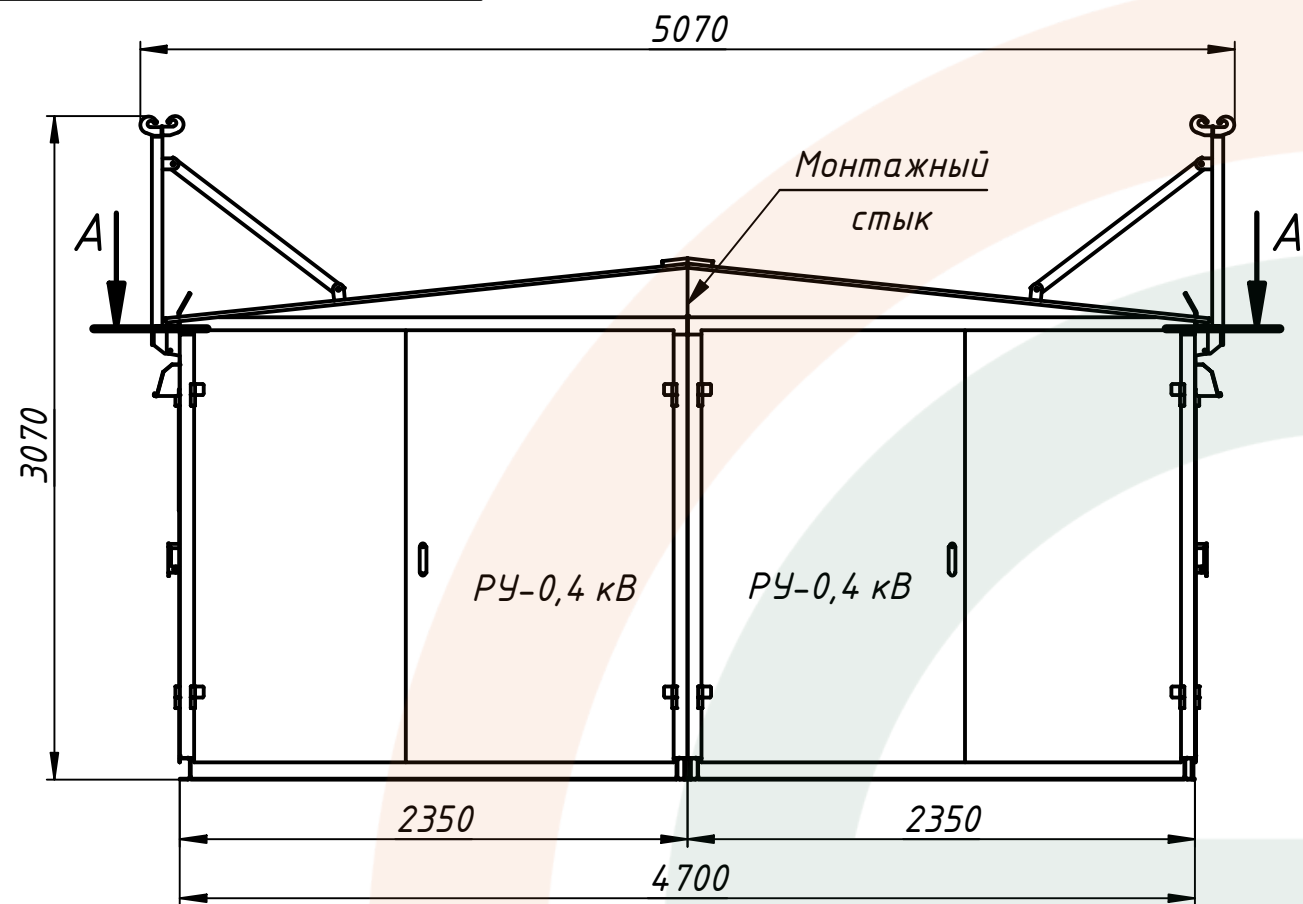

A-A (1:35)

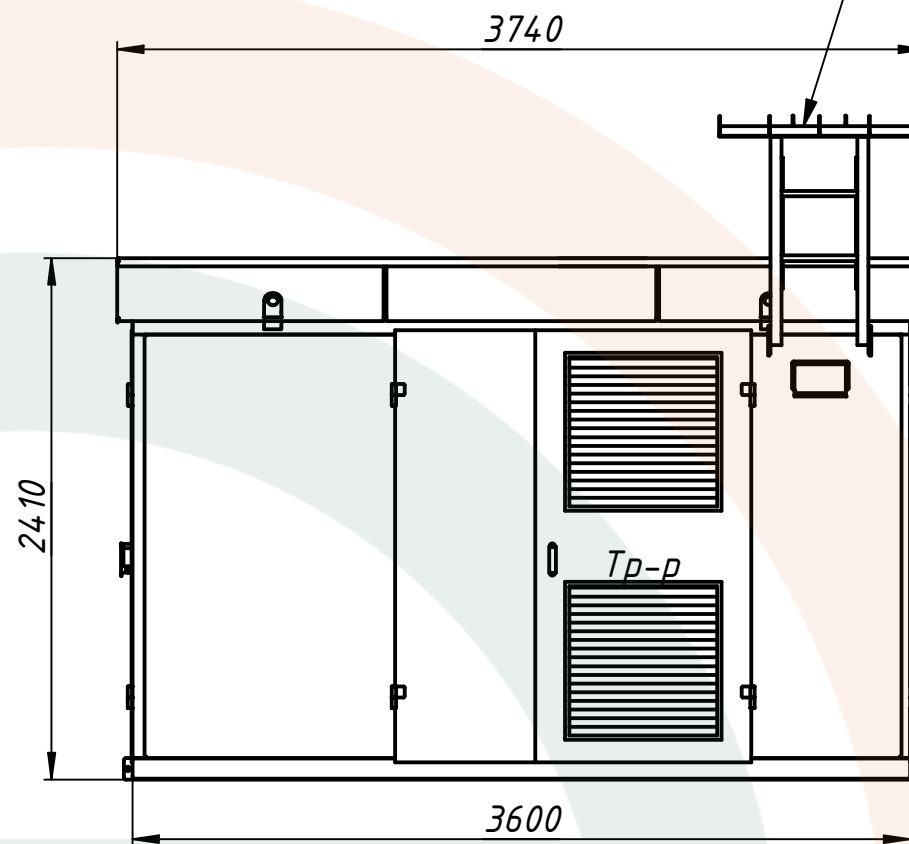

Стакан кабельного ввода 6(10)кВ

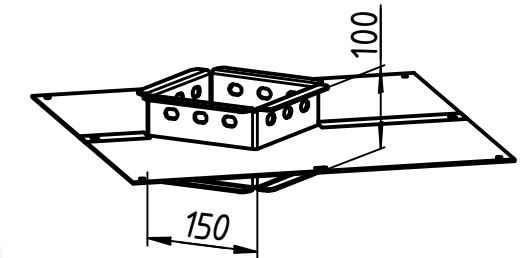

Стакан кабельного ввода 0,4кВ*

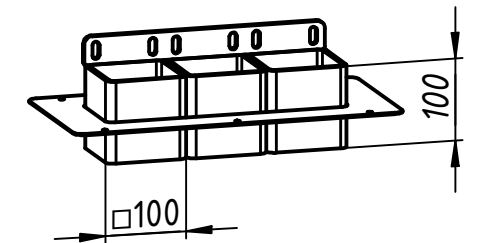

Подл. и дата

Инв. № дубл.

Взам. инв. №

Подл. и дата

Инв. № подл.

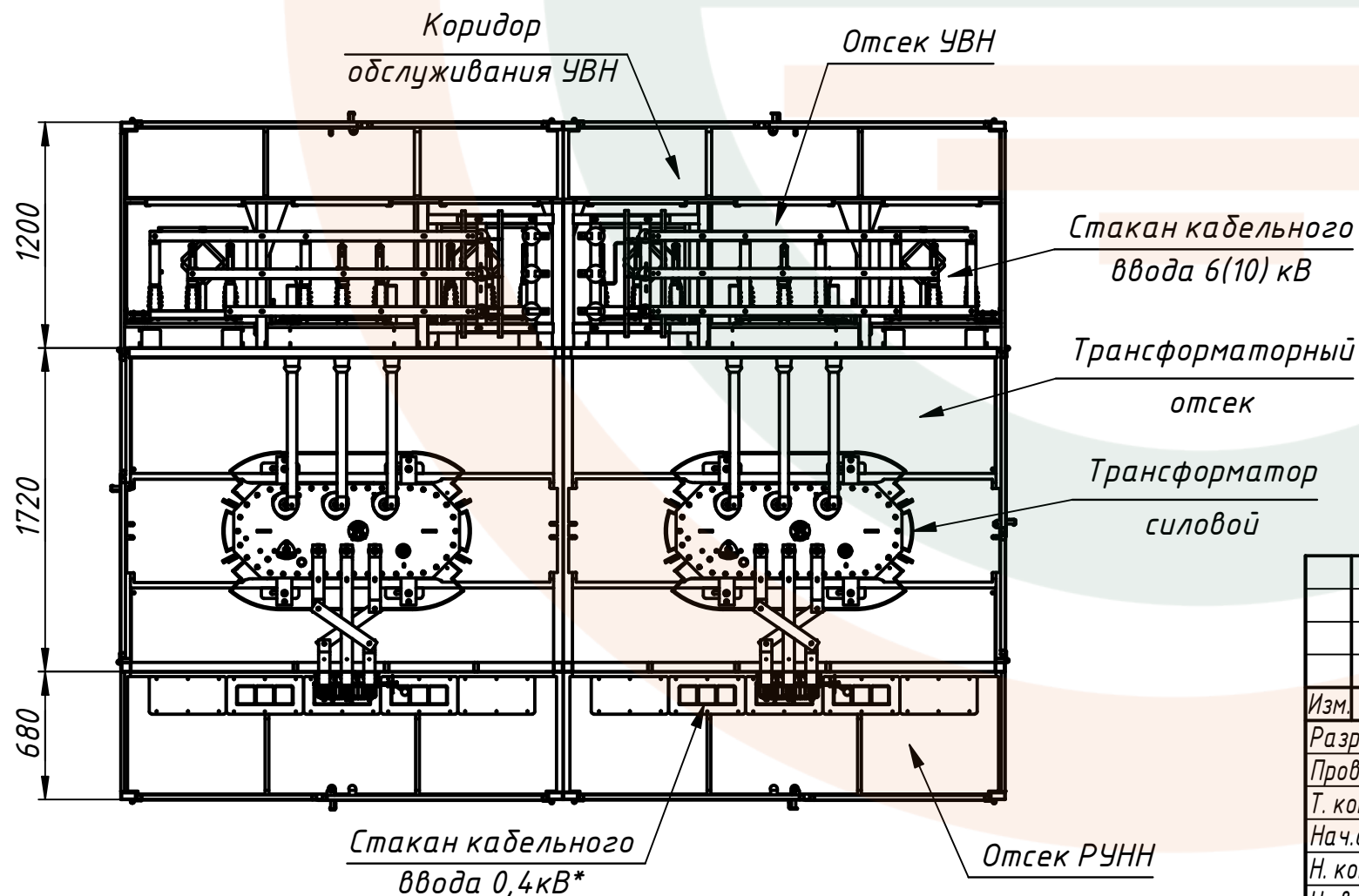

1. Здание состоит из двух секций. Секции стыкуются между собой болтовыми соединениями на месте монтажа.
2. Масса: секции без трансформатора - 1400 кг; общая без трансформатора - 2800 кг.
3. * Для КТП с воздушными отходящими линиями 0,4кВ стаканы кабельного ввода в комплект поставки не входят. Для КТП с кабельными отходящими линиями 0,4кВ рама воздушного ввода в комплект поставки не входит.

				2КТП/ПК-ВК 400-6(10)/0,4 ВО				
Изм.	Лист	№ докум.	Подп.	Дата	Комплектная трансформаторная подстанция Общий вид	Лит.	Масса	Масштаб
Разраб.	Петров			18.05.2021			см.ТТ п.2	1:35
Пров.	Шаданов					Лист	Листов	1
Т. контр.						Приложение А		
Н. контр.					Копировал			
Утв.					Формат А3			

