

КТП/Т К-К 630-6(10)-0,4 ВО

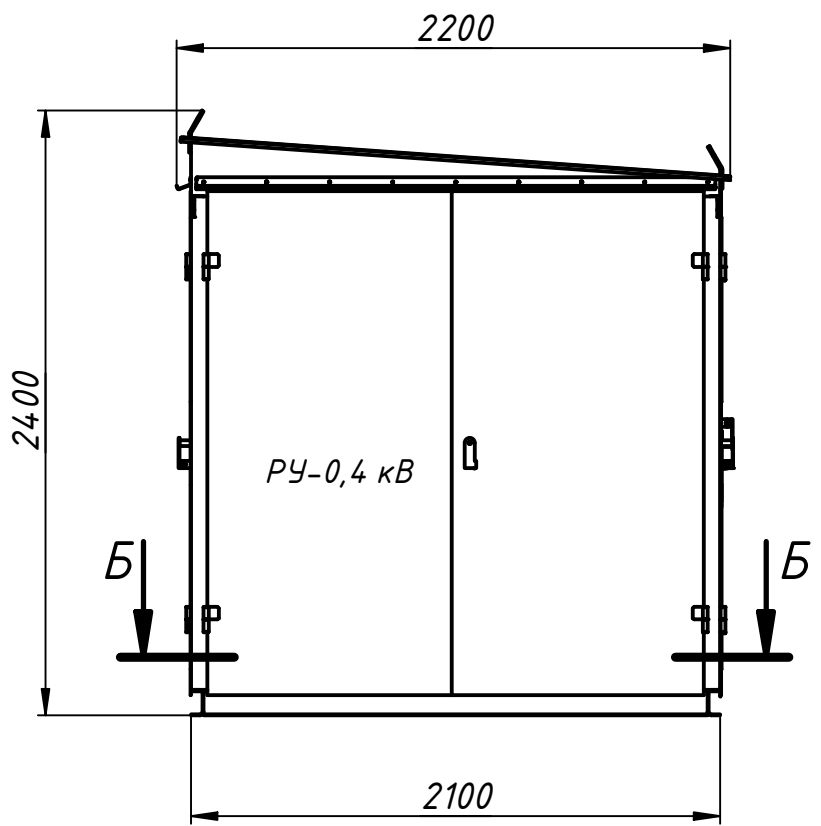

A-A
повернуто

B-B
План основания

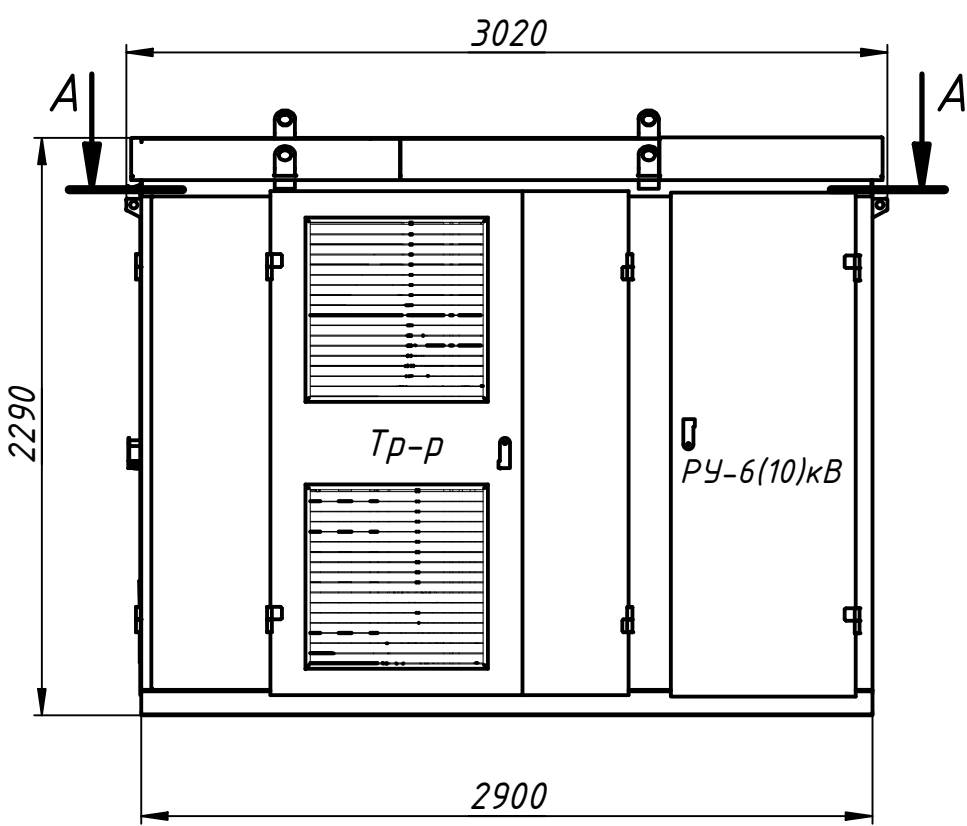
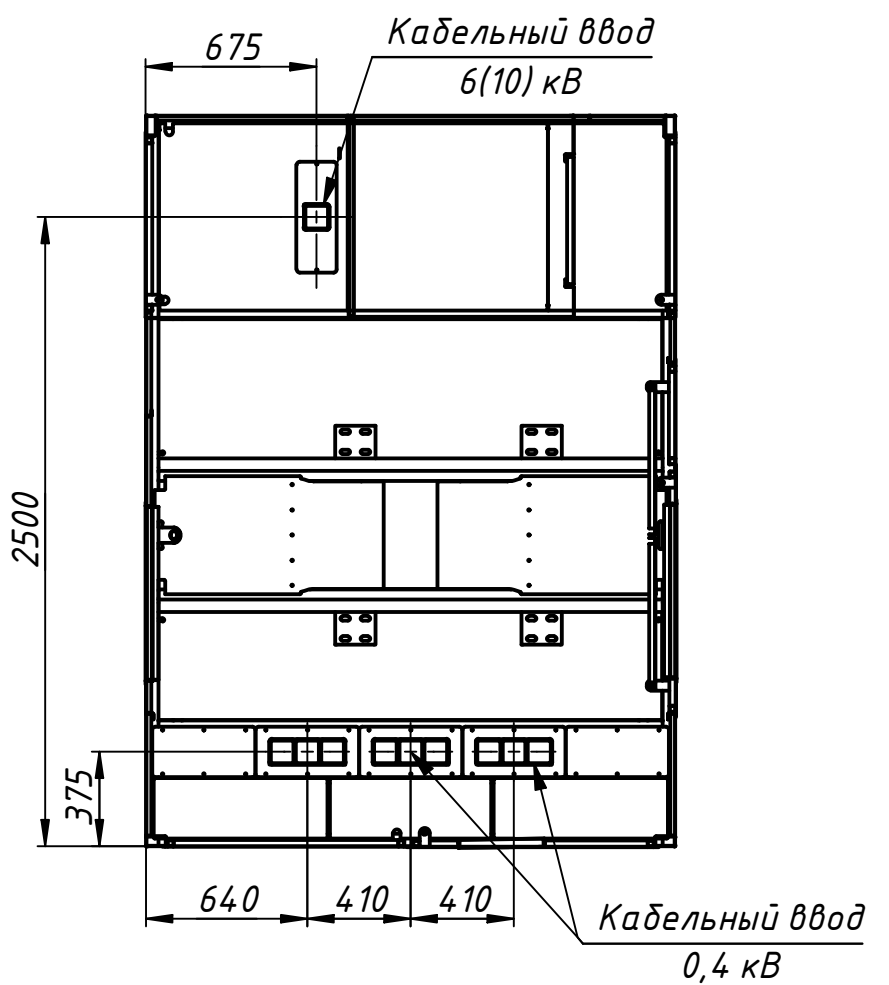
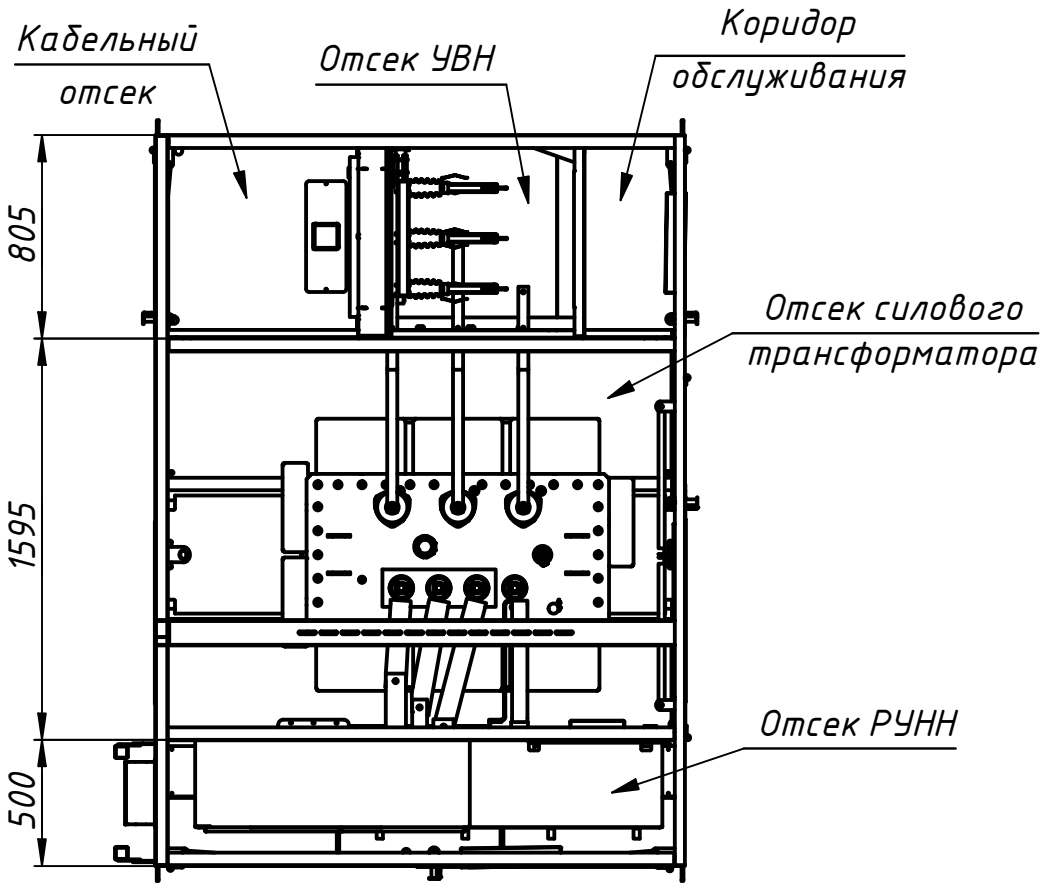

Кабельный ввод ВН

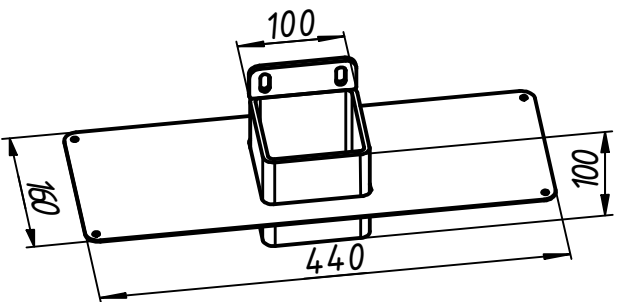

Кабельный ввод НН

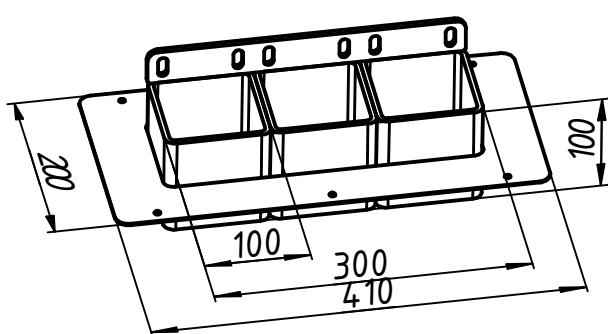

1. Исполнение КТП - киосковая;
2. Исполнение УВН - тупиковая;
3. Масса КТП без трансформатора - 1030 кг.

Перв. примен.	Справ. №	Подп. и дата	Инв. № дубл.	Взам. инв. №	Подп. и дата	Инв. № подл.

					КТП/Т К-К 630-6(10)-0,4 ВО			
Изм.	Лист	№ докум.	Подп.	Дата	Комплектная трансформаторная подстанция Общий вид	Лит.	Масса	Масштаб
Разраб.	Петров			15.05.2020			-	1:30
Пров.	Шабанов					Лит	Листов	1
Т. контр.					Приложение А			
Н. контр.								Формат А3
Утв.								Копировал

КТПТ В-ВК 630-6(10)-0,4 ВО

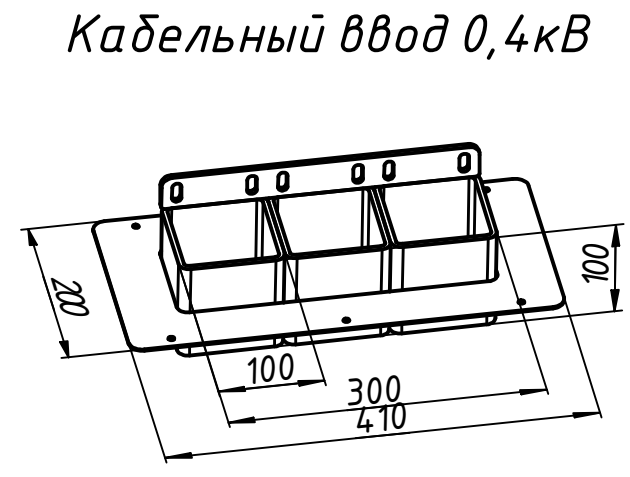
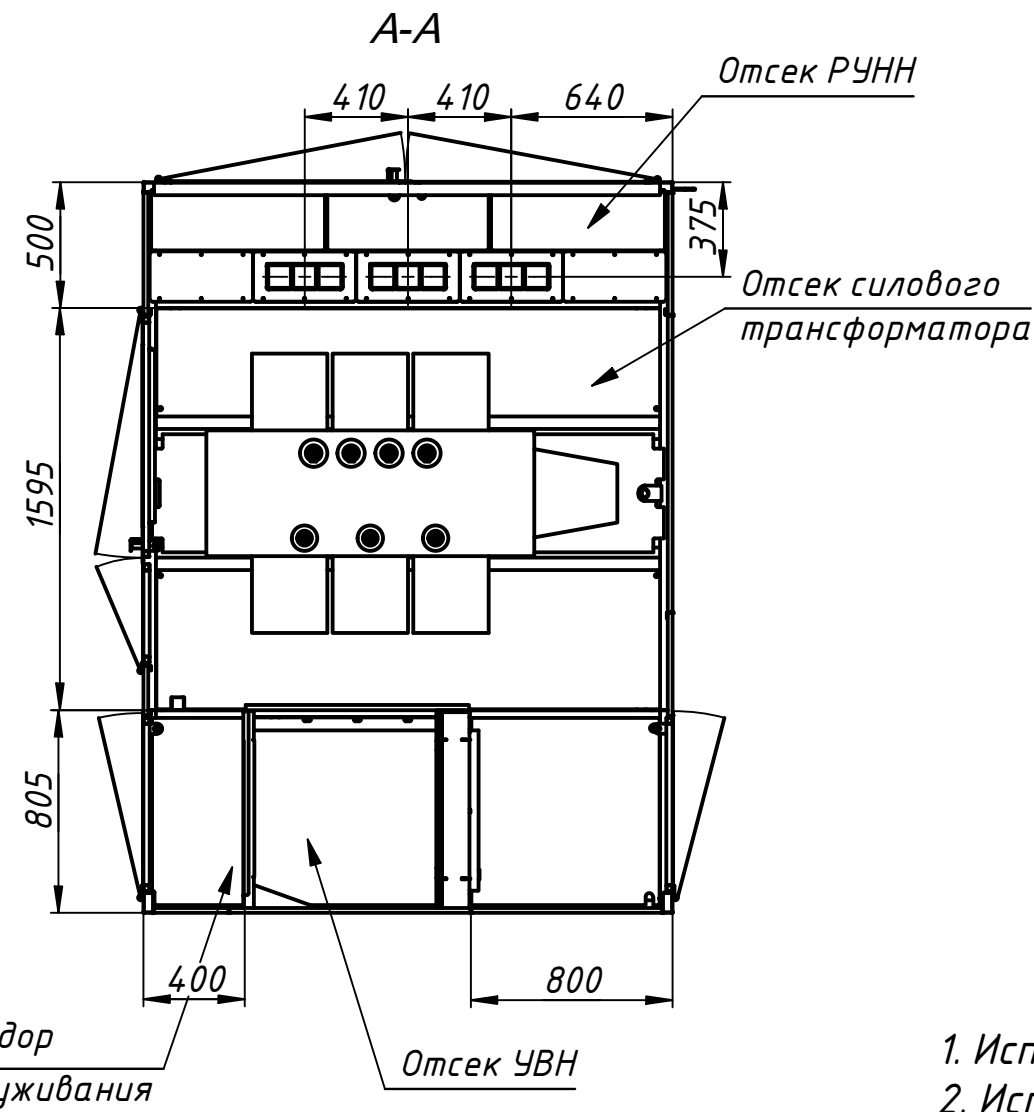
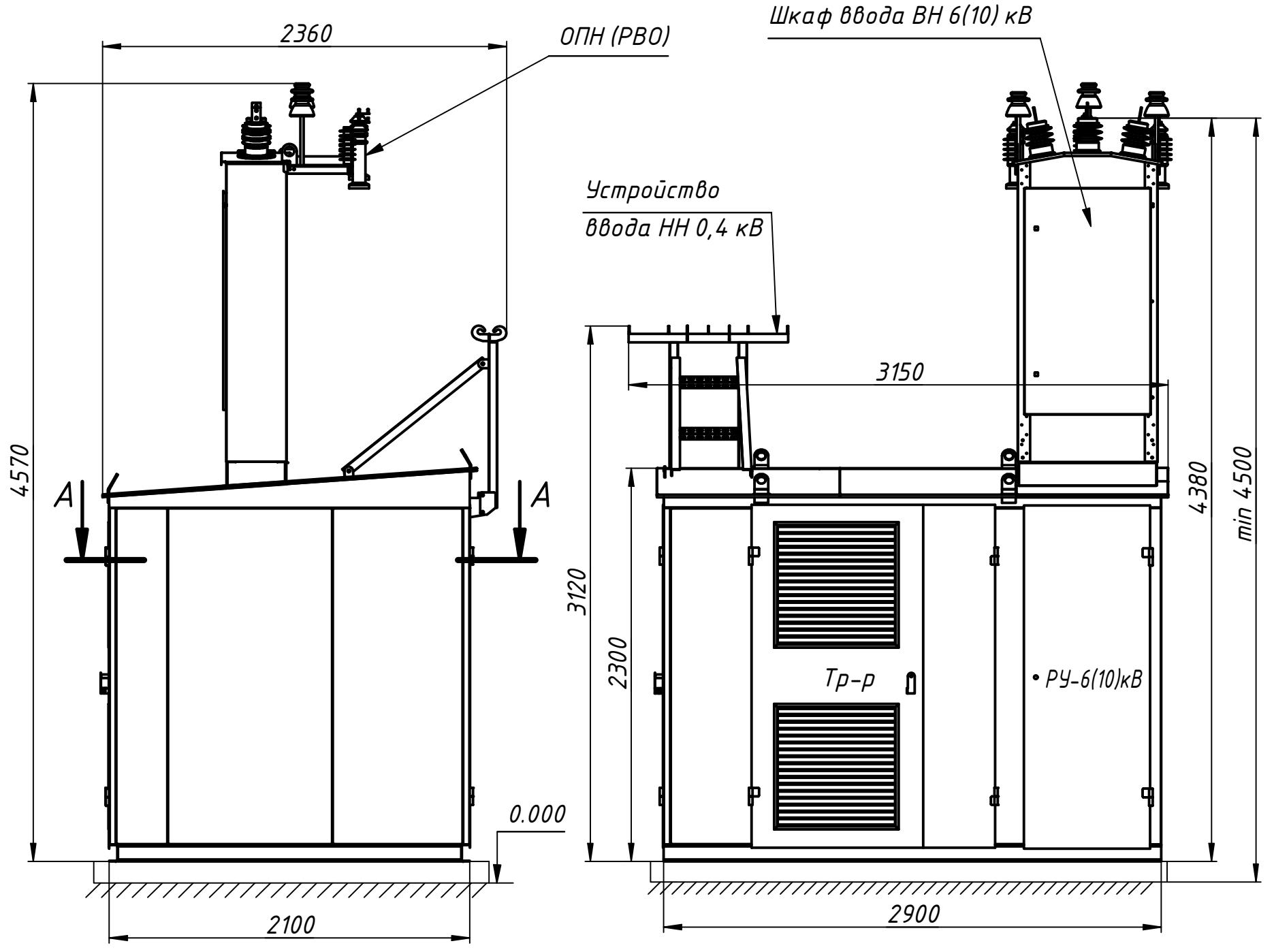

1. Исполнение КТП - киосковая.
2. Исполнение УВН - тупиковая.
3. Масса КТП без трансформатора - 1150 кг.

Перв. примен.	
Справ. №	
Взам. инв. №	
Инв. № дубл.	
Подп. и дата	
Инв. № подл.	

					КТПТ В-ВК 630-6(10)-0,4 ВО			
Изм.	Лист	№ докум.	Подп.	Дата	Комплектная трансформаторная подстанция Общий вид	Лит.	Масса	Масштаб
Разраб.	Ефремов			20.09.2012			см.ТТ п.3	1:30
Пров.	Шабанов					Лист	Листов	1
Т. контр.					Приложение А			
Нач.отд.					Копировал			
Н. контр.					Формат А3			
Утв.					ЭНЕРГОЦЕНТР ENERGYCENTER			