

КТП/Т К-ВК 630-6(10)/0,4  
ВО

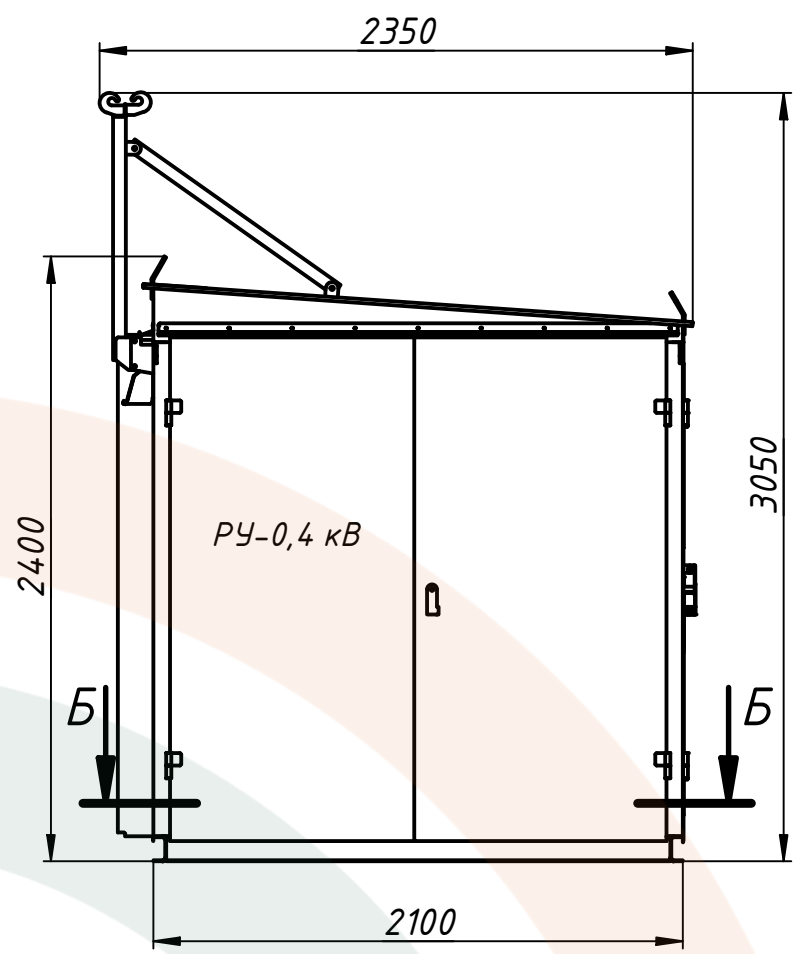

А-А  
повернуто

Б-Б  
План основания

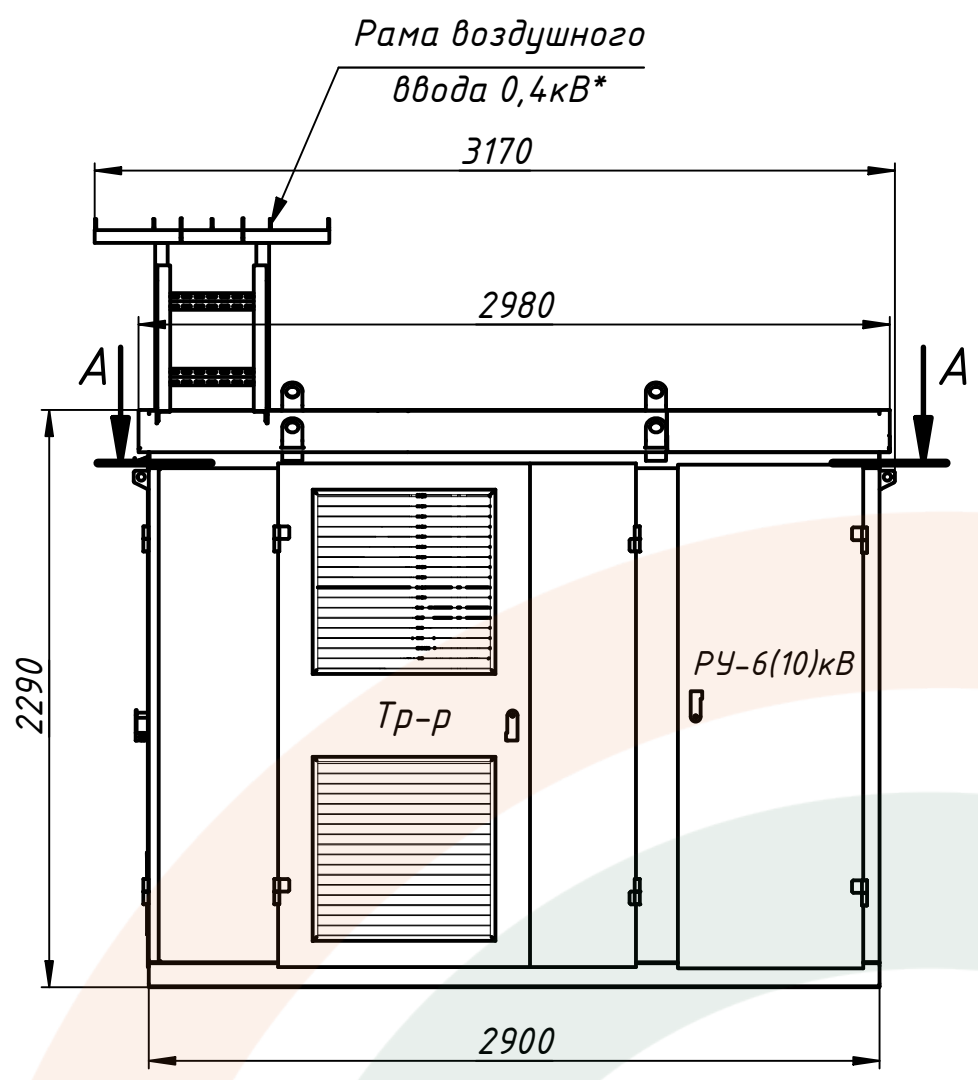
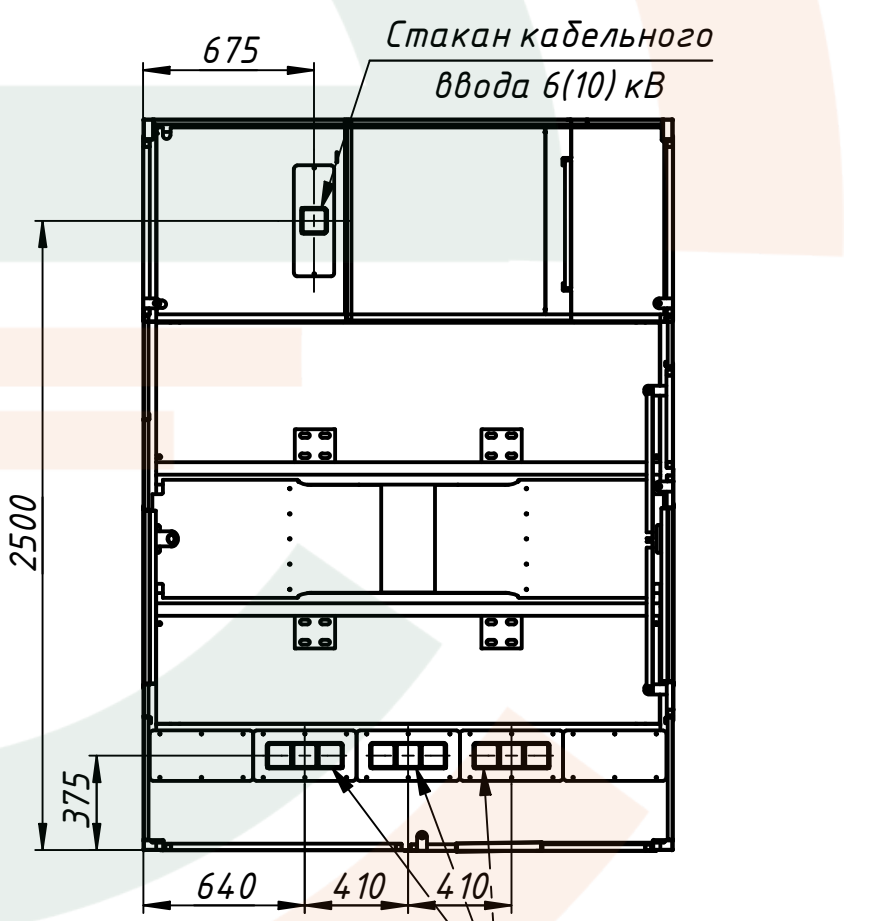
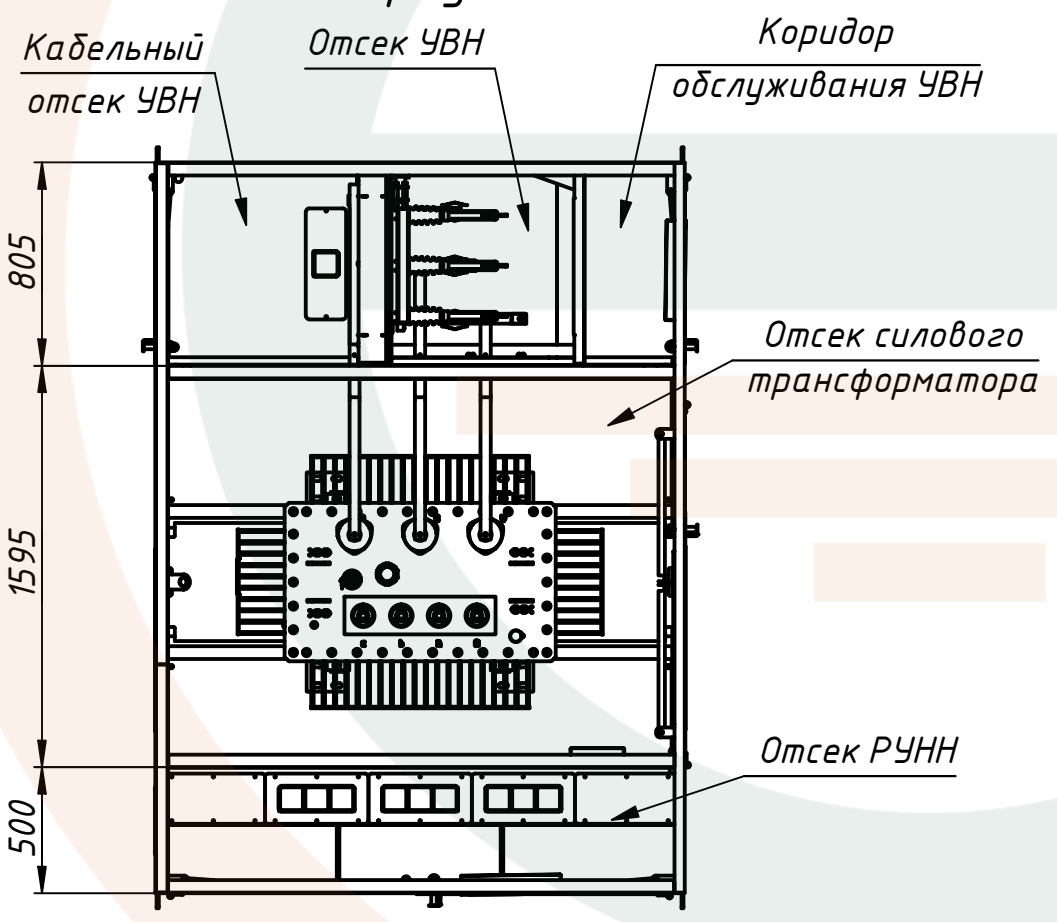

Стакан кабельного ввода 6(10)кВ

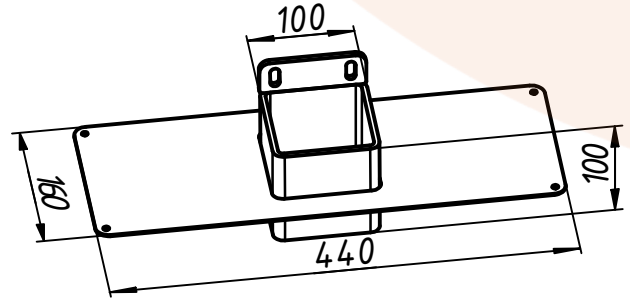

Стакан кабельного ввода 0,4кВ\*

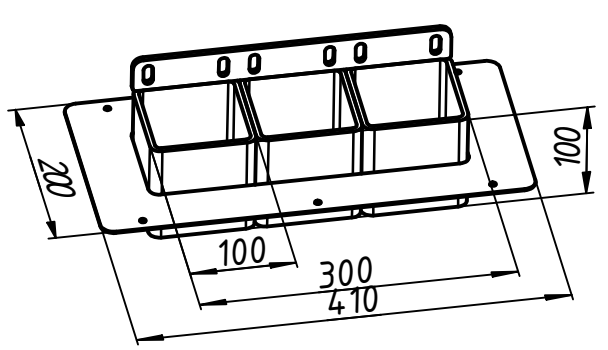

1. Исполнение КТП - киосковая.
2. Исполнение по УВН - тупиковая.
3. Масса КТП без трансформатора - 1030 кг.
4. \* Для КТП с воздушными отходящими линиями 0,4кВ стаканы кабельного ввода в комплект поставки не входят.  
Для КТП с кабельными отходящими линиями 0,4кВ рама воздушного ввода в комплект поставки не входит.

Перв. примен.
Справ. №
Подп. и дата
Инв. № дубл.
Взам. инв. №
Подп. и дата
Инв. № подл.

				<b>КТП/Т К-ВК 630-6(10)/0,4 ВО</b>						
Изм.	Лист	№ докум.	Подп.	Дата	Комплектная трансформаторная подстанция Общий вид	Лит.	Масса	Масштаб		
Разраб.	Петров			15.05.2020			см.ТТ	1:30		
Пров.	Шабанов					Лист	Листов	1		
Т. контр.										
Нач.отд.					Приложение А					
Н. контр.					Копировал					
Утв.					Формат А3					